



シャーロット・ドリーム

デザイン : Dedri Uys と Jenny Lowman

このブランケットは、友人の[ジェニー](#)の作品です。複数の色で編んだ12枚のシャーロット・スクエアをつないで作りました。縁編みはシンプルなパブコーン編みです。シャーロットをはじめて編んだときから、私のなかにはこのブランケットがありました。大きな木の下に敷いて、その上でお気に入りの本をひらく。めくったページのうえで木漏れ陽がきらきらと踊る……。そんな光景をずっと想像してきました。

ジェニーと私はたくさんの幸せな時間を過ごしました。色を選び、名前を考え、できあがっていくモチーフにおお～わあ～と歓声を上げながら。皆様にも同じくらい幸せな時間が訪れますように。

シャーロットは、「67 Blankets for Mandela Day (マンデラの日の67枚のブランケット)」のためにデザインされました。中心のお花は、John P Kellyさんのデザインのひとつである「Mandala in Bloom (花咲くマンドラ)」に由来しています。

Charlotte's Dream Pattern

© Dedri Uys and Jenny Lowman 2016. All Rights Reserved.
Japanese translation by Masako Kawahara (VJ_1 20201219)

用意するもの

- かぎ針6/0号 (3.5 mm)
- Scheepjes社のStonewashed糸 (合太～並太程度の太さ)
 - **コントラストカラー (CC)/ 色 A*** - 各色**2玉ずつ** (220 m)。色番820 (Rose Quartz)、色番809 (Yellow Jasper)、色番818 (Lilac Quartz)、色番810 (Garnet)、色番811 (Deep Amethyst)、色番812 (Lemon Quartz)、色番823 (Carnelian)、色番813 (Amazonite)、色番806 (Canada Jade)、色番805 (Blue Apatite)、色番816 (Coral)、色番815 (Green Agate)





- 。 **メインカラー 1 (MC1)/ 色 B* - 12玉** (1500 m)。色番801 (Moon Stone)
- 。 **メインカラー 2 (MC2)/ 色 C* - 12玉** (1450 m)。色番802 (Smokey Quartz)

* スクエアモチーフは、色A~Cの3色を使ってデザインされています。モチーフを編むときは、色AをCC、色BをMC1、色CをMC2に読み替えて編んでください。

略語 (アメリカ式)

ご注意: ここに示した編み方は、スクエアモチーフを大きくする、モチーフをつなぐ、縁編みをするときに使われるものです。スクエアモチーフ本体を編むときの編み方は、モチーフ本体の編み方を参照してください。

- **Ch** - Chain 鎖編み
- **BP** - Back post 裏引き上げ編み
- **CC** - Contrasting colour 差し色
- **Dc** - Double crochet 長編み
- **FP** - Front post 表引き上げ編み
- **Hdc** - Half-double crochet 中長編み
- **MC** - Main colour メインカラー
- **Sc** - Single crochet 細編み
- **Sl st** - Slip stitch 引き抜き編み
- **Sp/sps** - Space/spaces スペース
- **St/sts** - Stitch/stitches 目

• Sl st - Slip stitch 引き抜き編み	 Dc - Double crochet 長編み
○ Ch - Chain 鎖編み	 Fphdc - Front post Half-double crochet 〈表引き上げ編み〉中長編み
+ Sc - Single crochet 細編み	 Bphdc - Back post Half-double crochet 〈裏引き上げ編み〉中長編み
 Hdc - Half-double crochet 中長編み	

繰り返し記号

* - アスタリスク (*) で囲まれた指示を指定された回数分繰り返す。中心となる繰り返しにあたります。通常、複数の指示がまとめられています。

[] - かつこで囲まれた指示を指定回数分繰り返す。アスタリスクの繰り返しの内部で使われます。

() - 同じスペースや目に対して、かつこで囲まれた指示すべてを行うときに使います。

ゲージ

18段目までで一辺は約20cm、スクエアモチーフ完成時は、一辺が約42cmになります。

サイズ

172 cm x 130 cm

その他

モチーフの中央部分のお花は少し盛り上がっています。表引き上げ編みを使っているため、特にお花部分の完成直後はかなりふくらんでいます。これは、編み進めていくうちに目立たなくなっていくます。モチーフが大きくなるほど目立たなくなりますが、常にすこしは盛り上がったままです。

もし膨らみが大きく、18段目まで編んでもきれいなスクエアモチーフにならない場合は、鎖編みがきつすぎるのが原因かもしれません。その場合は、鎖編みをゆるく編むようにしてください。鎖編み部分のみ、かぎ針を太いサイズで編んでもよいと思います。

編み方

シャーロット・スクエア

シャーロット・スクエアを12枚編みます。スクエアごとに別のコントラストカラー(CC)を使っています。以下に、シャーロット・スクエアの編み方（パート1～3、英語版）へのリンクを載せます。

[シャーロット・スクエアの編み方は日本語版があります。](#)

編み終えたモチーフには、追加の2段を編みます（編み方はこの資料に載っています）。編み方に載っている色は、「用意するもの」に載せた色の糸で編んでください。

- 1 - 18段目: [シャーロット・スクエア パート1](#) - パート1終了時、モチーフは約20 cm
- 19 - 28段目: [シャーロット・スクエア パート2](#)
- 29 - 36段目: [シャーロット・スクエア パート3](#) - 36段目の終わりで糸を切らないこと
- 37、38段目: 追加する2段はこのページに記載



パート 1



パート 2

37段目 (CC)

次の鎖2目のスペースに引き抜きます。鎖2目（中長編み1目としてカウント）、同じ鎖2目のスペースに（中長編み1目、鎖2目、中長編み2目）を編みます。これがコーナーになります。

* 次の目（見えにくい目になっています）は飛ばし、残りの85目に中長編みを1目ずつ。次の鎖2目のスペースに（中長編み2目、鎖2目、中長編み2目） * * ~ * をさらに**3回**繰り返します。ただし、最後のコーナーは編みません。最初の鎖2目の頭に引き抜きます。糸を切り、糸端の始末をしてください。

目数: 中長編み**356**目、鎖2目のスペース **4** {一辺あたり中長編み**89**目}

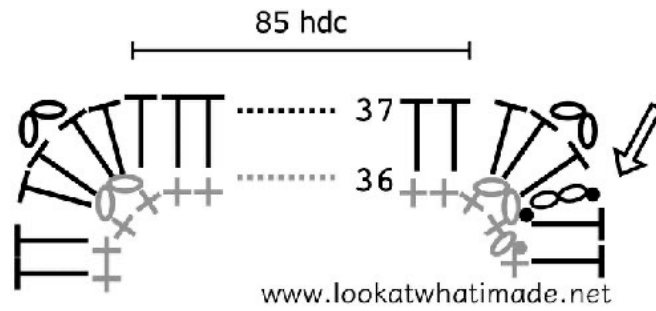

38段目 (MC1)

鎖2目のスペースにスタンディング細編みを編みます。同じ鎖2目のスペースに（鎖2目、細編み1目）を編みます。これがコーナーになります。

* すべての目に〈裏引き上げ編み〉中長編みを1目ずつ。次の鎖2目のスペースに（細編み1目、鎖2目、細編み1目）* *~*をさらに3回繰り返します。ただし、最後のコーナーは編みません。最初の細編みに引き抜きます。糸を切り、糸端の始末をしてください。

目数: 細編み8目、〈裏引き上げ編み〉中長編み356目、鎖2目のスペース 4 {一辺あたり細編み2目、〈裏引き上げ編み〉中長編み89目}

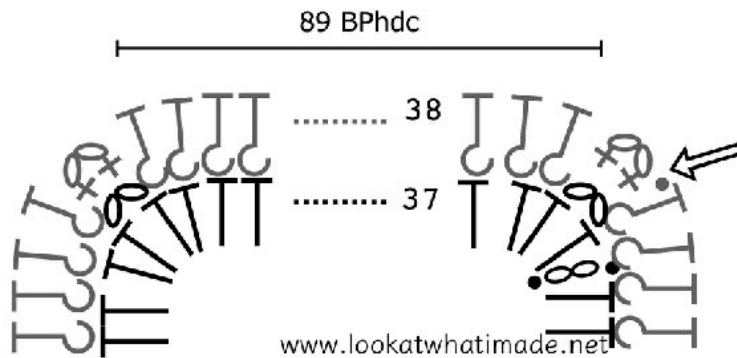

モチーフのレイアウトを決める

12枚のモチーフが完成したら、次はモチーフをつなぐ作業です。私たちが決めたモチーフの配置順をお見せします。もちろん、みなさんのお好みで順番を替えていただいてもかまいません。ご自身で色を移動するときは、暗めのモチーフあるいは明るめのモチーフ同士をまとめすぎないようにしましょう。

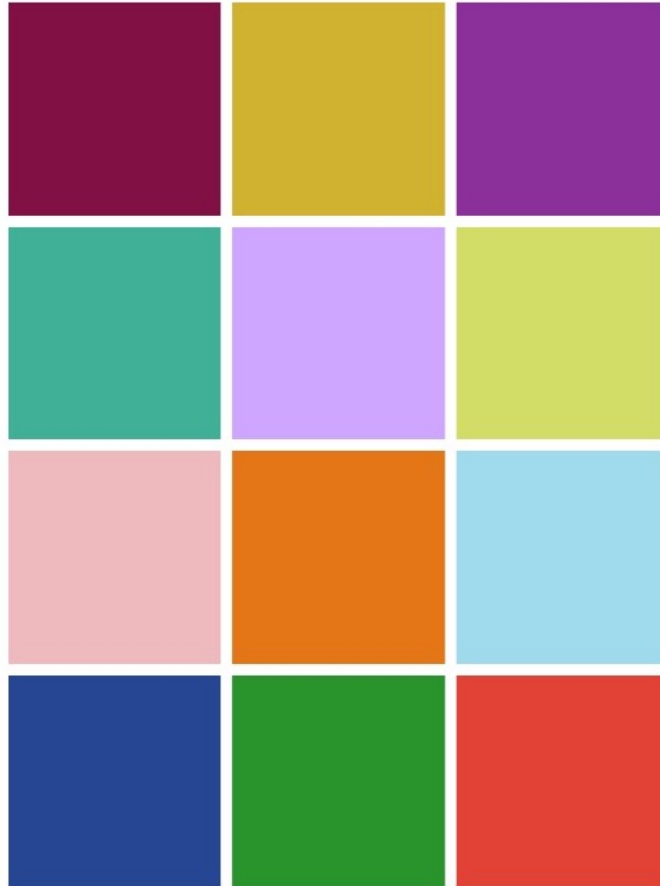

シャーロット・スクエアをつなぐ

レイアウトが決まったら、モチーフをつなぎます。私の祖母がおしえてくれた（細編み1目、鎖1目、スキップ1目）を使います。モチーフのつなぎ目はほぼ平らで、表側には縫い目のようなステッチが並びます。裏側の重なった部分は少し盛り上がります（全部の目に細編みを編むほどは厚くなりません）。鎖編みをきつく編み過ぎなければ、つなぎ目部分にほどよい伸縮性が残ります。



スクエアモチーフを格子状につないでいきましょう。まず、水平方向につなぎ、次に垂直方向につなぎます。特に指定がないかぎり、かぎ針を両方のモチーフの指定された目に入れてください。わかりやすいように、左上のモチーフから右下まで1から12の番号をふった図を用意しました。

モチーフ9をモチーフ12の上に中表にして置きます。MC1の糸でかぎ針に目をつくり、コーナーの鎖2目のスペースに2枚重ねて細編み1目を編みます。（鎖1目、次の目を飛ばし、その次の目に細編み1目）を次のコーナーまで残り1目になるまで続けます。鎖1目、次の目を飛ばして、コーナーの鎖2目のスペースに細編み1目を編みます。**鎖1目**を編み、次の2枚のモチーフをつなぎます。

モチーフ8をモチーフ11の上に中表にして置きます。*コーナーの鎖2目のスペースに2枚重ねて細編み1目を編みます。（鎖1目、次の目を飛ばし、その次の目に細編み1目）を次のコーナーまで残り1目になるまで続けます。鎖1目、次の目を飛ばして、コーナーの鎖2目のスペースに細編み1目を編みます。**鎖1目***

糸を切らずに、モチーフ7をモチーフ10の上に中表にして置き*~*を繰り返します。糸を切り、糸端の始末をしてください。



www.lookatwhatimade.net

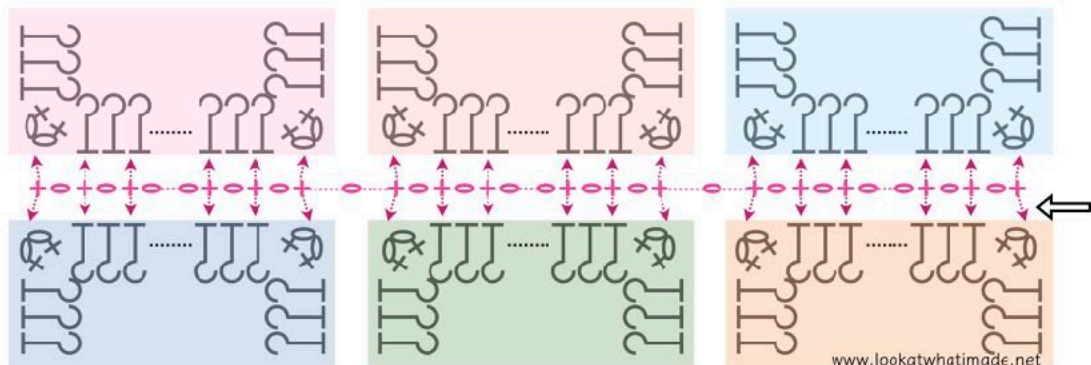

www.lookatwhatimade.net

ここまでで、最初の水平方向の1列目がつなぎ終わりました。次は、モチーフ6をモチーフ9、モチーフ5をモチーフ8、モチーフ4をモチーフ7の上にそれぞれ中表に置いて、同じようにつなぎます。さらに、最後の3枚のモチーフもつなぎます。

次は垂直方向につなぐので、ブランケットを90度回転させます。モチーフ3、6、9、12をモチーフ2、5、8、11の上に置きます。

水平方向と同じように、*~*をそれぞれのモチーフに対して編みます。モチーフとモチーフの間の鎖1目を忘れないようにしてください。4枚のモチーフをつないだら、糸を切ります。同じことを、モチーフ2、5、8、11をモチーフ1、4、7、10の上に置いて、繰り返します。

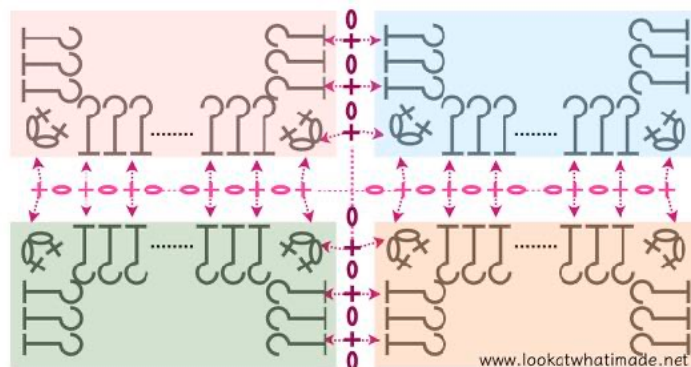

縁編み

すべてのモチーフがつなぎ終わったら縁編みです。縁編みで使っているパプコーン編みは、2段で完成させる編み方です。縁編み2段目で、長編み5目のグループを作り、縁編み3段目で、表引き上げ編みを使って、長編み5目のグループをパプコーン編みに仕上げます。

縁編み 1段目 (MC1)

縁編み1段目を編むときは、ブランケットの四隅以外の鎖2目のコーナーは1目としてカウントしてください。四隅に位置する鎖2目のコーナーだけを鎖2目のスペースとして扱います。

長い方の辺のスタート位置にある鎖2目のスペースに、MC1の糸でスタンディング長編みを編みます。同じ鎖2目のスペースに（長編み1目、鎖2目、長編み2目）を編みます。これがコーナーになります。

* すべての目に中長編みを1目ずつ。ブランケットのコーナー以外に位置する鎖2目のスペースにも中長編みを編んでください。次のコーナーの鎖2目のスペースに（長編み2目、鎖2目、長編み2目）* *~*をさらに3回繰り返します。ただし、最後のコーナーは編みません。最初の長編みに引き抜きます。糸を切り、糸端の始末をしてください。

目数:

- **長い方の辺:** 中長編み370目、長編み4目
- **短い方の辺:** 中長編み277目、長編み4目

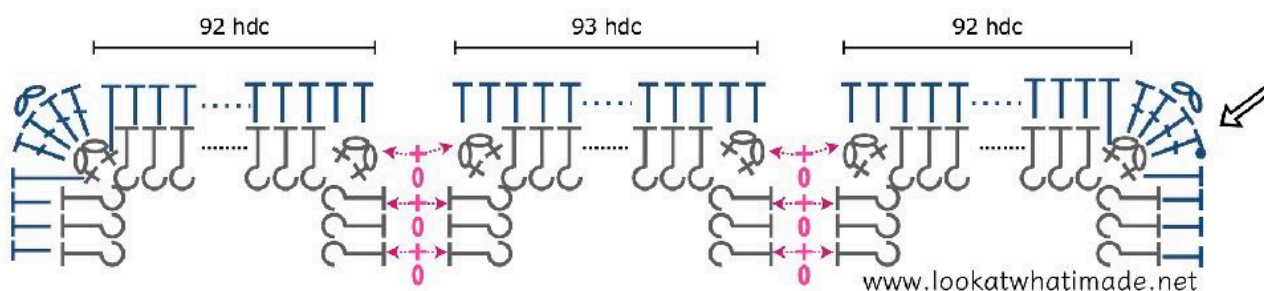

縁編み 2段目 (MC2)

長い方の辺のスタート位置にある鎖2目のスペースに、MC2の糸でスタンディング長編みを編みます。同じ鎖2目のスペースに（長編み1目、鎖2目、長編み2目）を編みます。これがコーナーになります。

* [鎖2目、次の2目は飛ばして、次の目に長編み5目]を最後の2目が残るまで続けます。鎖2目、最後の2目を飛ばし、次のコーナーの鎖2目のスペースに（長編み2目、鎖2目、長編み2目）* *~*をさらに3回繰り返します。ただし、最後のコーナーは編みません。最初の長編みに引き抜きます。糸を切り、糸端の始末をしてください。

目数:

- **長い方の辺:** 長編み5目のグループ124、鎖2目のスペース125 (コーナーの鎖2目のスペースを含まない)
- **短い方の辺:** 長編み5目のグループ93、鎖2目のスペース94 (コーナーの鎖2目のスペースを含まない)



縁編み 3段目 (MC1)

長編み5目のグループに〈表引き上げ編み〉中長編みを編むときは、かぎ針に糸をかけて、長編み5目のグループの前にある鎖2目のスペースに編地の表側からかぎ針を入れ、次の鎖2目のスペースに編地の裏側から表側にかぎ針を出します。中長編みを完成させるときは、糸が長編み5目の前ではなく、上を通るようにしてください。こうすることで、長編み5目がまとまって、パブコーン編みになります。

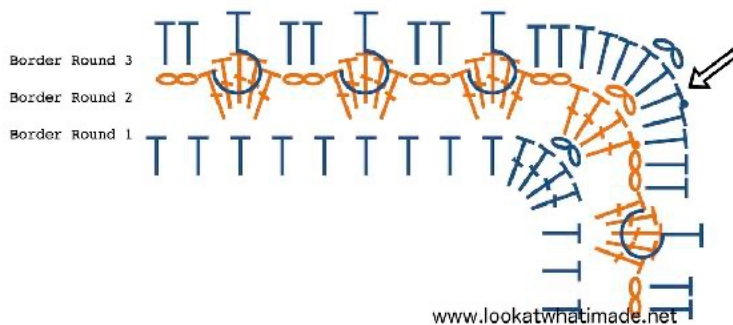

長い方の辺のスタート位置にある鎖2目のスペースに、BC1の糸でスタンディング中長編みを編みます。同じ鎖2目のスペースに（中長編み1目、鎖2目、中長編み2目）を編みます。これがコーナーになります。

最初の2目に中長編みを1目ずつ、次の鎖2目のスペースに中長編み2目を編みます。[次の長編み5目のグループに〈表引き上げ編み〉中長編み、その次の鎖2目のスペースに中長編み2目]をすべての鎖2目のスペースに続けます。最後の2目に中長編みを1目ずつ。次のコーナーの鎖2目のスペースに（中長編み2目、鎖2目、中長編み2目） *~*をさらに3回繰り返します。ただし、最後のコーナーは編みません。最初の中長編みに引き抜きます。糸を切り、糸端の始末をしてください。

目数:

- **長い方の辺:** 中長編み382 目
- **短い方の辺:** 中長編み289 目

シャーロット・ドリーム completion です :)

ブランケットを編んでくださり、ありがとうございます。写真をSNSに投稿するときは、私たちも見たいので、ハッシュタグ #charlottesdreamcrochetblanket をぜひつけてください。

